

# U7

ETAP tomorrow's light

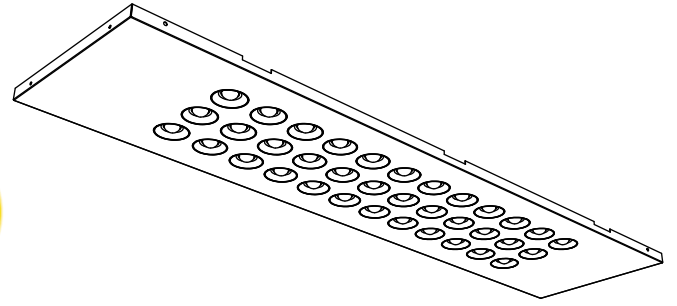

## VOORBEREIDING | PREPARATION | VORBEREITUNG | PREPARACIÓN | FÖRBEREDELSE

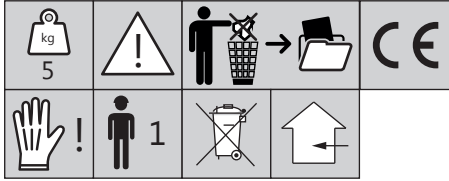

Dit armatuur is alleen geschikt voor vaste installatie.  
 Ce luminaire est destiné à une installation fixe uniquement.  
 This luminaire is for fixed installation only.  
 Diese Leuchte ist nur für die feste Installation vorgesehen.  
 Esta luminaria está destinada exclusivamente a la instalación fija.

Schakel het elektrische circuit uit alvorens aan de armatuur te werken.  
 Avant d'intervenir sur le luminaire, coupez le circuit électrique.  
 Vor Arbeiten an der Leuchte den Stromkreis abschalten.  
 Before working on the luminaire, shut off electric circuit.  
 Antes de trabajar en la luminaria, desconecte el circuito eléctrico.

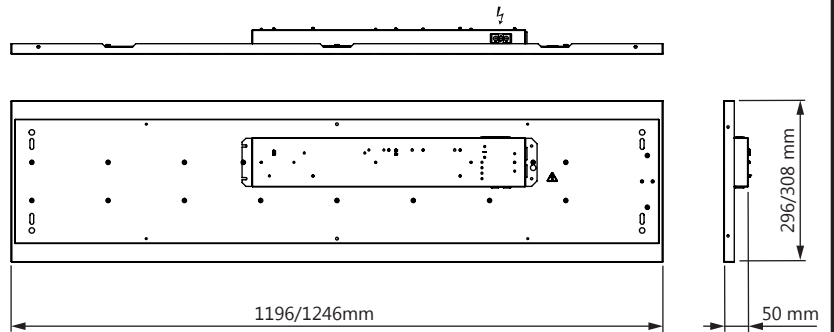

## INSTALLATIE | INSTALLATION | INSTALACIÓN

1

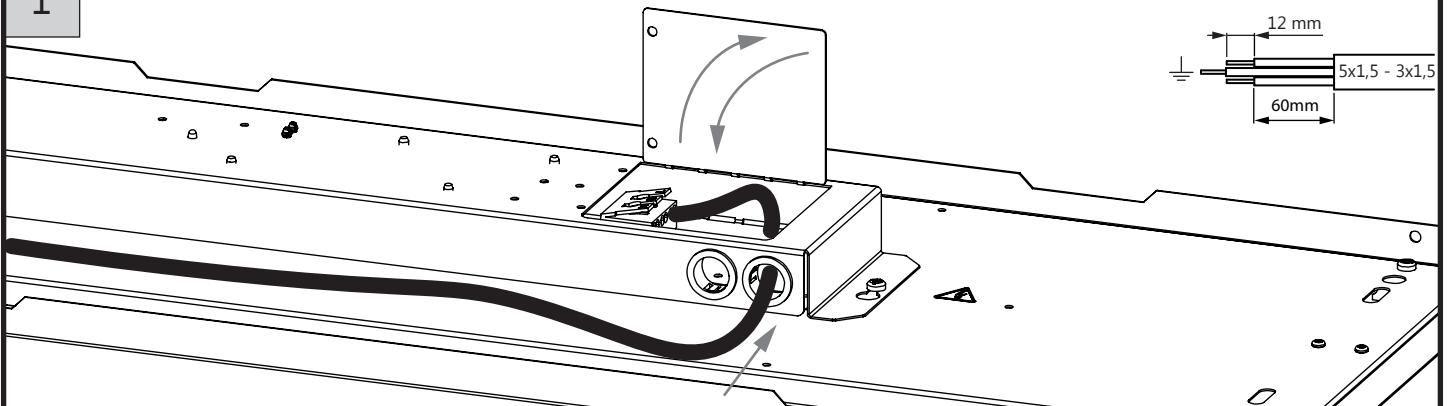

1



VALBEVEILIGING  
 FALL PROTECTION  
 PROTECTION ANTI-CHUTE  
 FALLSICHERUNG  
 PRUEBA DE CAIDAS  
 FALLSKYDD

# OPTIE | OPTION | OPCIÓN



ACC-HI10-M300

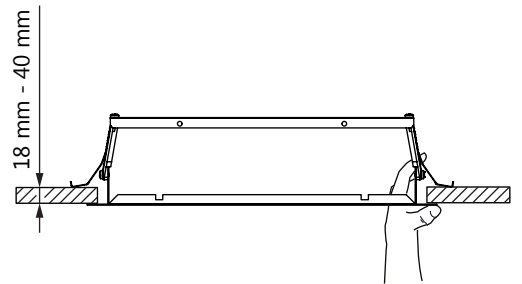
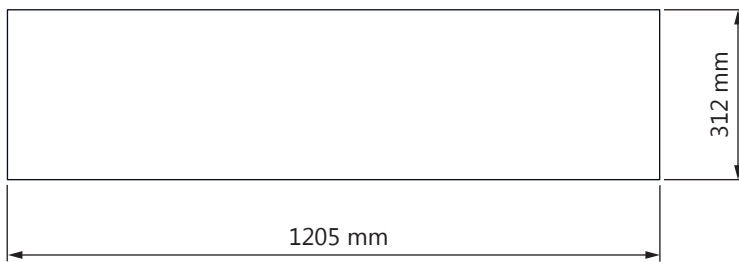
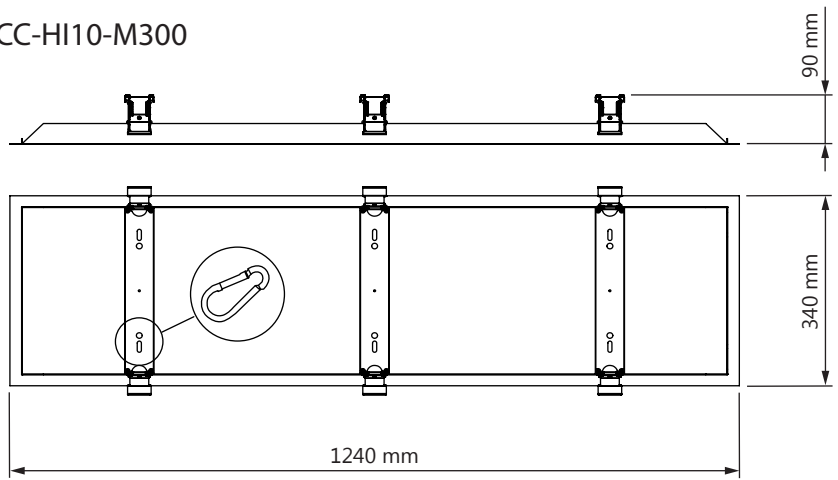

1

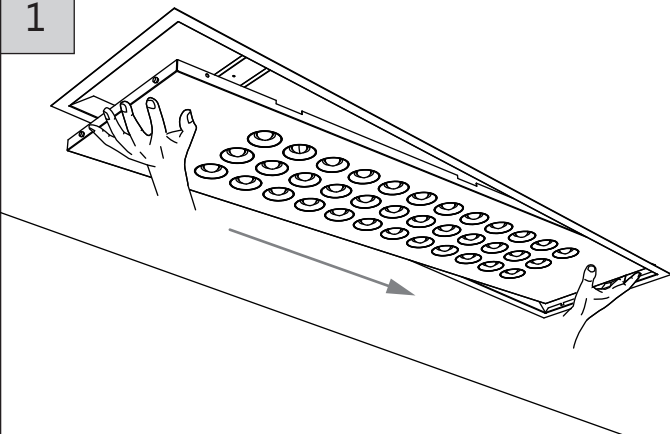

2

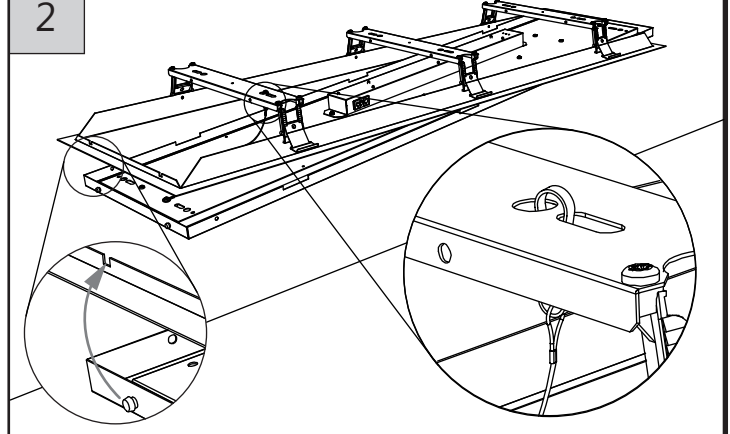

3

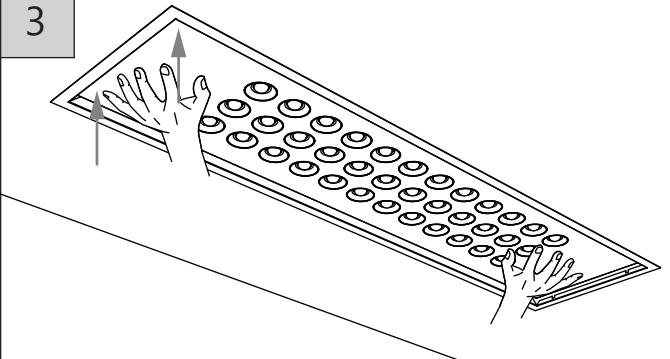

4

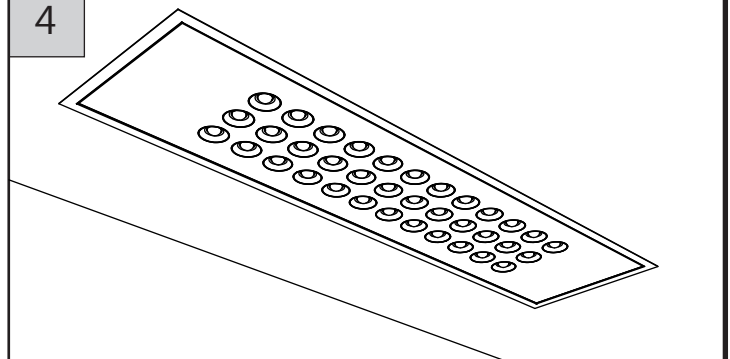

# OPTIE | OPTION | OPCIÓN



TORX 20

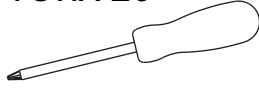

TORX 10

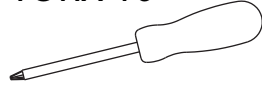

U7C-HT00-00

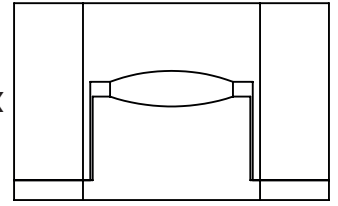
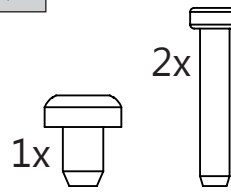

1

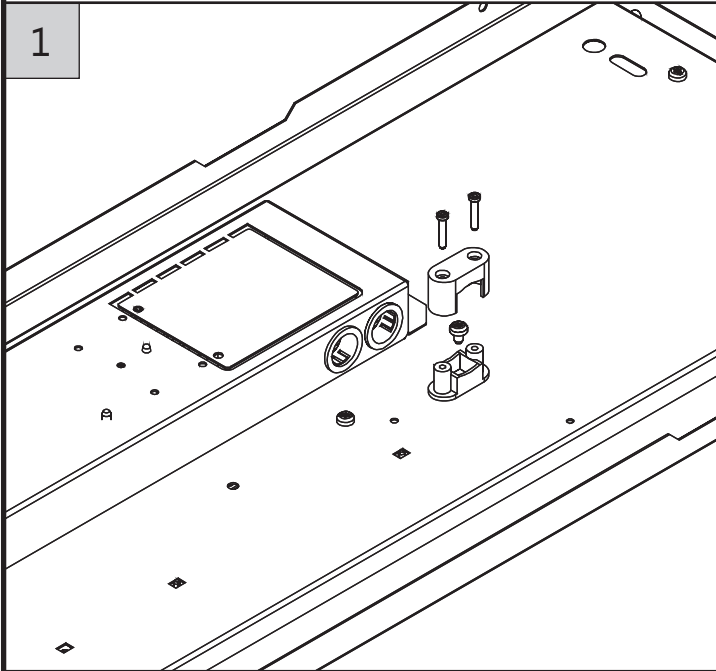

2

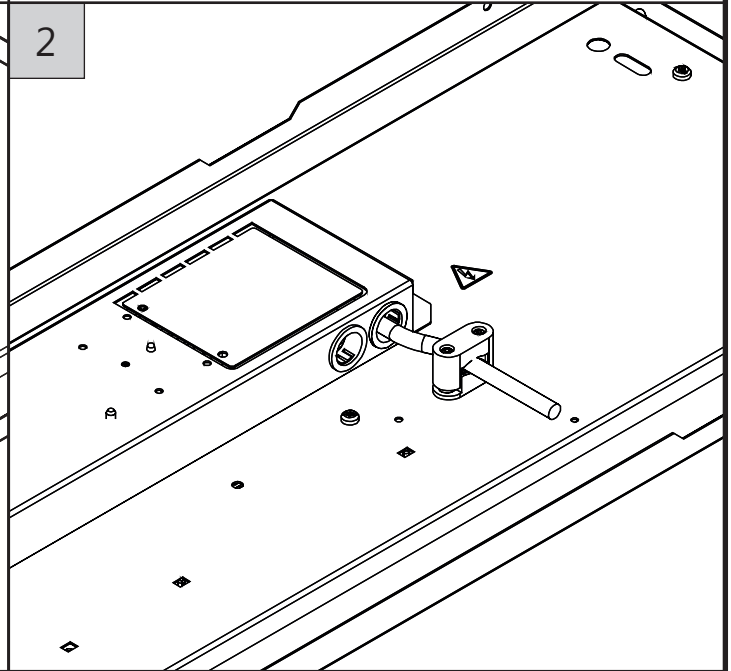

## Ontmanteling aan het einde van de levensduur | Dismantling at end of life | Démantèlement en fin de vie Demontage am Lebensende | Desmantelamiento al final de la vida | Demontering vid slutet av livet

- 1 Uitschakelen - Voeding naar armatuur uitschakelen.
- 2 Verwijder de lichtbron voor recycleren.
- 3 Verwijder de batterij voor recycleren.
- 4 Armatuur verwijderen voor recycling.
- 5 Materialen naar de recyclingfabriek sturen.

- 1 Arrêt Couper - l'alimentation du luminaire.
- 2 Retirer la source lumineuse pour le recyclage.
- 3 Retirez la batterie pour la recycler.
- 4 Retirer le luminaire pour le recyclage.
- 5 Expédier les matériaux à l'usine de recyclage.

- 1 Apagar - Apague la energía de la luminaria.
- 2 Retire la fuente de luz para reciclar
- 3 Retire la batería para reciclar.
- 4 Quitar luminaria para reciclar.
- 5 Enviar materiales a la planta de reciclaje

- 1 Shutdown - Turn off power to luminaire.
- 2 Remove the light source for recycling.
- 3 Remove the battery for recycling.
- 4 Remove luminaire for recycling.
- 5 Dispatch materials to recycling plant.

- 1 Herunterfahren - Schalten Sie die Stromversorgung zur Leuchte aus.
- 2 Entfernen Sie die Lichtquelle zum Recycling.
- 3 Entfernen Sie die Batterie zum Recycling.
- 4 Leuchte zum Recycling entfernen.
- 5 Material zur Recyclinganlage schicken.

- 1 Avstängning - Stäng av strömmen till armaturen.
- 2 Ta bort ljuskällan för återvinning.
- 3 Ta bort batteriet för återvinning.
- 4 Ta bort armaturen för återvinning.
- 5 Skicka material till återvinningsanläggningen..

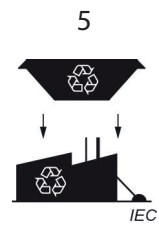
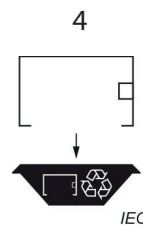
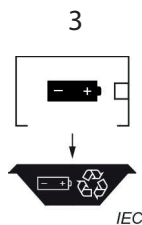
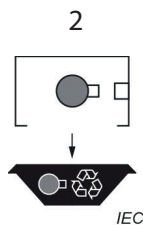
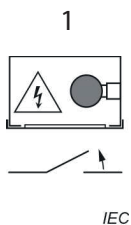

# REPARATIE EN ONDERHOUD | RÉPARATION ET ENTRETIEN | REPARATUR UND WARTUNG | REPAIR AND MAINTENANCE | REPARACIÓN Y MANTENIMIENTO



De driver in deze armatuur mag uitsluitend worden vervangen door de fabrikant of een vergelijkbaar gekwalificeerd persoon.  
Le driver contenu dans ce luminaire ne doit être remplacé que par le fabricant ou une personne qualifiée similaire.  
Der in dieser Leuchte enthaltene Treiber darf nur vom Hersteller oder einer ähnlich qualifizierten Person ausgetauscht werden.  
The driver contained in this luminaire shall only be replaced by the manufacturer or a similar qualified person.  
El controlador contenido en esta luminaria sólo podrá ser reemplazado por el fabricante o una persona calificada similar.



De LED-lichtbron in deze armatuur mag uitsluitend worden vervangen door de fabrikant of een vergelijkbaar gekwalificeerd persoon.  
La source de lumière LED contenue dans ce luminaire ne doit être remplacée que par le fabricant ou une personne qualifiée similaire.  
Die in dieser Leuchte enthaltene LED-Lichtquelle darf nur vom Hersteller oder einer ähnlich qualifizierten Person ausgetauscht werden.  
The LED light source contained in this luminaire shall only be replaced by the manufacturer or a similar qualified person.  
La fuente de luz LED contenida en esta luminaria únicamente deberá ser reemplazada por el fabricante o una persona calificada similar.

## OPGELET!

- De aansluitleidingen voor sturingangen van dimbare EVSA's (1...10 V, DALI enz.) en voor andere controlesignalen moeten 230V-netspanningsvast zijn.
- Tijdens het bedraden en installeren van de armaturen en voedingsapparaten altijd zonder spanning werken. Bij niet-naleving hiervan kunnen de LED-modules ernstig worden beschadigd.
- De fabrikant is niet aansprakelijk voor schade als gevolg van onjuiste of ondeugdelijke installatie of bediening of van onbevoegde wijzigingen aan de armatuur.
- De armatuur wordt uitsluitend gebruikt voor verlichting en moet worden geïnstalleerd in overeenstemming met de nationale installatievoorschriften.
- Bij een beschadiging van de externe aansluitkabel van het armatuur, moet deze vervangen worden door een ETAP gekwalificeerd persoon, om gevaarlijke situaties te vermijden.

## ATTENTION!

- Dimensionner les câbles d'alimentation pour les entrées de commande de ballasts électroniques dimmables (1...10 V, DALI etc.) en pour d'autres signaux de commande de manière qu'ils supportent une tension de secteur de 230 V.
- Toujours travailler sans tension lors du câblage et de l'installation des luminaires et unités d'alimentation.
- Le fabricant n'est pas responsable des dommages résultant d'une installation ou d'une utilisation incorrecte ou défectueuse ou de modifications non autorisées apportées au luminaire.
- Le luminaire est utilisé exclusivement pour l'éclairage et doit être installé conformément aux réglementations nationales en matière d'installation.
- Si le câble flexible externe de ce luminaire est endommagé, il doit être remplacé exclusivement par un collaborateur qualifié ETAP pour éviter tout danger.

## ACHTUNG!

- Anschlussleitungen für Steuereingänge dimmbarer EVG (1...10 V, DALI etc.) und andere Steuersignale 230 V- netzspannungsfest auslegen.
- Während der Verdrahtung und Installation der Leuchten und Versorgungsgeräte immer spannungslos arbeiten. Nichtbeachtung kann zur Zerstörung der LED-Module führen.
- Der Hersteller haftet nicht für Schäden, die durch unsachgemäße oder fehlerhafte Installation oder Bedienung oder durch eigenmächtige Veränderungen an der Leuchte entstehen.
- Die Leuchte dient ausschließlich der Beleuchtung und ist gemäß den nationalen Installationsvorschriften zu installieren.
- Falls die externe, flexible Leitung dieser Leuchte beschädigt ist, sollte sie ausschließlich von einer durch ETAP qualifizierten Person ersetzt werden, um jegliche Gefahr zu vermeiden.

## CAUTION!

- Use mains cables for control inputs of dimmable ECG (1...10 V, DALI, etc.) and for other control signals which are rated for 230 V.
- Make sure that the luminaires and power supply units are always disconnected from the mains supply during wiring and installation work. Otherwise, the LED modules may be destroyed.
- The manufacturer is not liable for damages resulting from improper or faulty installation or operation or from unauthorized modifications to the luminaire.
- The luminaire is used exclusively for lighting and is to be installed in accordance with the national installation regulations.
- If the external flexible cable of this luminaire is damaged, it shall be exclusively replaced by an ETAP qualified person in order to avoid a hazard.

## ATENCIÓN!

- Los cables de alimentación de los balastos electrónicos regulables para las entradas de control (1...10V, DALI, etc.) y otras señales de control 230 V deben colocarse con tensión estable.
- Siempre mantenga desconectada la tensión al realizar las tareas de cableado y de instalación de las luminarias y dispositivos de alimentación.  
De lo contrario podría destruirse el módulo LED.
- El fabricante no se hace responsable de los daños derivados de una instalación o un funcionamiento inadecuados o defectuosos o de modificaciones no autorizadas de la luminaria.
- La luminaria se utiliza exclusivamente para la iluminación y debe instalarse de acuerdo con las normas nacionales de instalación.
- Si el cable flexible externo de esta luminaria está dañado, debe ser sustituido exclusivamente por un colaborador de ETAP cualificado, para evitar todo peligro.

## CUIDADO!

- Use cabos de alimentação para entradas de controle de ECG regulável (1...10 V, DALI, etc.) e para outros sinais de controle classificados para 230 V.
- Certifique-se de que as luminárias e as fontes de alimentação estejam sempre desconectadas da rede elétrica durante os trabalhos de fiação e instalação.  
Caso contrário, os módulos LED poderão ser destruídos.
- O fabricante não se responsabiliza por danos resultantes de instalação ou operação inadequada ou defeituosa ou de modificações não autorizadas na luminária.
- A luminária é utilizada exclusivamente para iluminação e deve ser instalada de acordo com os regulamentos de instalação nacionais.
- Se o cabo flexível externo desta luminária estiver danificado, deverá ser substituído exclusivamente por uma pessoa qualificada da ETAP para evitar perigos.

## WARNING!

- Använd nätkablar för styringångar för dimbart EKG (1...10 V, DALI, etc.) och för andra styrsignaler som är klassade för 230 V.
- Se till att armaturer och strömförsörjningsenheter alltid är bortkopplade från elnätet under lednings- och installationsarbeten. Annars kan LED-modulerna förstöras.
- Tillverkaren ansvarar inte för skador som uppstår på grund av felaktig eller felaktig installation eller funktion eller från obehöriga modifieringar av armaturen.
- Armaturen används uteslutande för belysning och ska installeras i enlighet med nationella installationsföreskrifter.
- Om den externa flexibla kablenn till denna armatur är skadad ska den endast bytas ut av en ETAP-kvalificerad person för att undvika fara.

De gegevens in deze publicatie zijn zonder verbintenis en kunnen wijzigen ingevolge technische evolutie.

Les données dans cette publication sont sans engagement et peuvent subir des modifications en fonction de l'évolution technique.

Die in dieser Publikation verwendeten Daten sind unverbindlich und können sich infolge technischer Entwicklung verändern.

Information is provided without obligation, and may be modified as a result of technical developments.

Esta información no es carácter contractual y puede modificarse como resultado del desarrollo técnico.

Information ges utan förpliktelser och kan ändras till följd av teknisk utveckling.

ETAP Lighting International NV | Antwerpsesteenweg 130 - 2390 Malle - Belgium

Tel. +32 (0)3 310 02 11

www.etaplighting.com

"The author thanks the International Electrotechnical Commission (IEC) for permission to reproduce Information from its International Standards. All such extracts are copyright of IEC, Geneva, Switzerland. All rights reserved. Further information on the IEC is available from www.iec.ch. IEC has no responsibility for the placement and context in which the extracts and contents are reproduced by the author, nor is IEC in any way responsible for the other content or accuracy therein."